

**Operating Instructions – Manuel de l'Utilisateur - Betriebsanleitung**

**Product - Produit – Produkt**

Chariot - ASM 340  
 Cart - ASM 340  
 Wagen - ASM 340

**Part number - Référence - Bestell-Nr**

122570

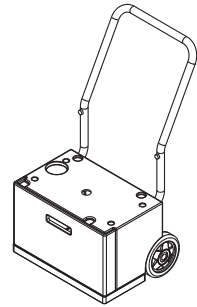

**Safety precautions - Consignes de sécurité - Sicherheitsmaßnahmen**



**WARNING**

**Risk of fall**

Never move the cart with the detector above if the detector is not fixed to the cart.



**WARNING**

**Risk of tilting**

Even though compliance with EEC safety rules is guaranteed (normal tilting  $\pm 10^\circ$ ), all necessary precautions should be taken when moving, installing and operating the product. When the detector is used on the trolley:

- Attach the detector to the trolley.
- Do not place the product on an inclined plane: its weight could cause the operator to be dragged.
- Place it on a flat, hard floor.
- Do not push the product sideways.
- Only use the trolley to move it short distances.



**AVERTISSEMENT**

**Risque de chute**

→ Ne jamais déplacer le chariot avec le détecteur dessus si le détecteur n'est pas fixé sur le chariot.



**AVERTISSEMENT**

**Risque de basculement**

Bien que la conformité aux règles de sécurité de la CEE soit assurée (inclinaison normale  $\pm 10^\circ$ ), il convient de prendre toutes les précautions nécessaires lors des opérations de manutention, d'installation et d'exploitation du produit. Lorsque le détecteur est utilisé sur son chariot :

- Fixer le détecteur au chariot.
- Ne pas positionner le produit sur un plan incliné : il peut entraîner l'opérateur du fait de son poids.
- Le positionner sur un sol plat et dur.
- Ne pas le pousser latéralement.
- Utiliser le chariot uniquement pour le déplacer sur de courtes distances.



**WARNUNG**

**Sturzgefahr**

→ Wagen mit Lecksucher nur bewegen, wenn der Lecksucher auf dem Wagen entsprechend befestigt ist.



**WARNUNG**

**Kippgefahr**

Auch wenn die EU-Sicherheitsvorschriften eingehalten werden (normale Neigung  $\pm 10^\circ$ ), sollten bei Transport, Installation und Betrieb des Produkts sämtliche erforderliche Maßnahmen beachtet werden.

- Bei Verwendung des Lecksuchgeräts auf dem dafür vorgesehenen Wagen:
- Das Lecksuchgerät auf dem Wagen befestigen.
  - Das Produkt nicht auf einer geneigten Fläche platzieren: aufgrund seines Gewichts könnte es abrutschen und den Bediener mitreißen.
  - Das Produkt auf einem ebenen und festen Untergrund platzieren.
  - Das Gerät nicht seitlich schieben.
  - Den Wagen nur für den Transport über kurze Distanzen verwenden.

**Operating Instructions – Manuel de l'Utilisateur - Betriebsanleitung**

The product is not designed to carry people or loads and is not for use as a seat, stepladder or any other similar purpose.

Le produit n'est pas conçu pour le transport de personnes, de charges, et ne fait pas office de siège, d'escabeau ou de toute autre utilisation similaire.

Dieses Produkt ist nicht für die Beförderung von Personen oder Lasten bestimmt und darf nicht als Sitzgelegenheit, Trittleiter oder Ähnliches verwendet werden.

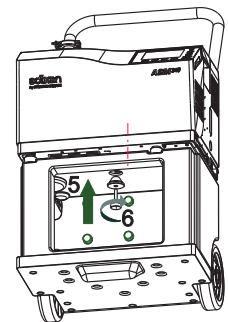
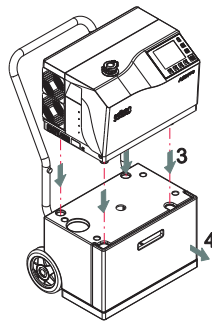
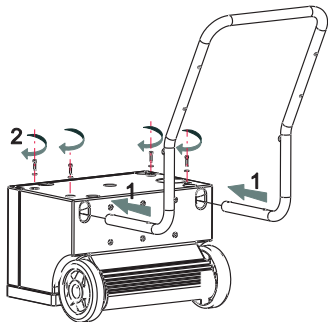
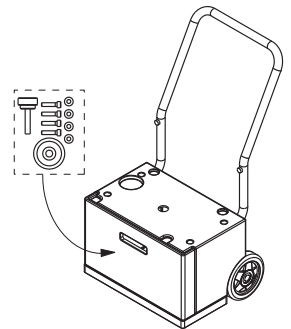

**Tools**

5 mm Allen key

**Procedure**

- ➔ Remove the plastic protection of the cart metallic handle.
- ➔ Insert completely the handle in the cart base (1).
- ➔ Install the 4 washers and tighten the 4 handle fixation screws (2).
- ➔ Make sure that the detector is off.
- ➔ Install the detector feet on the base in their housings (3).
- ➔ Remove the storage drawer: raise it slightly (4).
- ➔ Insert the abutment cart (5) in its housing and tighten the knurled screw (6).
- ➔ Put back the storage drawer: raise it slightly.

**Outils**

Clé hexagonale mâle de 5 mm

**Procédure**

- ➔ Retirer la protection plastique de la poignée métallique du chariot.
- ➔ Insérer à fond la poignée dans la base du chariot (1).
- ➔ Mettre les 4 rondelles et visser les 4 vis de fixation de la poignée (2).
- ➔ S'assurer que le détecteur est arrêté.
- ➔ Positionner les pieds du détecteur sur la base dans leurs logements (3).
- ➔ Retirer le tiroir de rangement : le soulever légèrement (4).
- ➔ Insérer la butée chariot (5) dans son logement et visser la vis moletée (6).
- ➔ Remettre le tiroir de rangement : le soulever légèrement.

**Werkzeug**

Inbusschlüssel 5 mm

**Vorgehensweise**

- ➔ Plastikschutz des Wagen-Metallgriffs entfernen.
- ➔ Griff komplett in die Basis des Wagens (1) einsetzen.
- ➔ Die 4 Unterlegscheiben einlegen und die 4 Griff-Befestigungsschrauben (2) festziehen.
- ➔ Sicherstellen, dass das Lecksuchgerät ausgeschaltet ist.
- ➔ Lecksucher-Füße in die Bohrungen des Gehäuses einsetzen (3).
- ➔ Schublade entfernen: leicht anheben (4).
- ➔ Abstandshalter ins Gehäuse einfügen und die Rändelschrauben anziehen (6).
- ➔ Schublade wieder einsetzen: leicht anheben.

**Pfeiffer Vacuum SAS**

98, avenue de Brogny · BP 2069 - 74009 Annecy cedex - France  
T : +33 (04) 50 65 77 77 - F : +33 (04) 50 65 77 89